



ỦY BAN NHÂN DÂN TỈNH GIA LAI
TRƯỜNG CAO ĐẲNG GIA LAI

BÁO CÁO
KẾT QUẢ TỰ ĐÁNH GIÁ CHẤT LƯỢNG
CHƯƠNG TRÌNH ĐÀO TẠO NGHỀ ĐIỆN CÔNG NGHIỆP
TRÌNH ĐỘ CAO ĐẲNG
NĂM 2023

Gia Lai, năm 2023

MỤC LỤC

CÁC TỪ VIẾT TẮT.....	III
PHẦN I.....	6
GIỚI THIỆU VỀ TRƯỜNG CĐ GIA LAI, KHOA ĐIỆN - ĐIỆN TỬ - TIN HỌC VÀ CHƯƠNG TRÌNH ĐÀO TẠO NGHỀ ĐIỆN CN TRÌNH ĐỘ CĐ	6
1. Thông tin khái quát về trường Cao đẳng Gia Lai	6
1.1. Thông tin chung về trường Cao đẳng Gia Lai.....	6
1.2. Thông tin khái quát về lịch sử phát triển và thành tích nổi bật của trường Cao đẳng Gia Lai	6
1.3. Cơ cấu tổ chức và nhân sự của trường Cao đẳng Gia Lai	7
1.3.1. Cơ cấu tổ chức.....	7
1.3.2. Danh sách viên chức lãnh đạo, quản lý chủ chốt của Nhà trường.....	10
1.3.3. Số lượng viên chức, giáo viên của trường.....	11
1.4. Nghề đào tạo và quy mô đào tạo.....	11
1.4.1. Các nghề đào tạo và quy mô tuyển sinh của trường theo Giấy chứng nhận đăng ký hoạt động GDNN đã được cấp	11
1.4.2. Số lượng học sinh, sinh viên	11
2. Thông tin khái quát về Khoa Điện - Điện tử - Tin học	11
2.1. Thông tin khái quát và lịch sử phát triển.....	11
2.2. Chức năng nhiệm vụ của khoa Điện – Điện tử - Tin học.....	Error! Bookmark not defined. 12
2.3. Cơ cấu tổ chức	13
2.4. Các chương trình đào tạo được giao phụ trách.....	14
3. Thông tin về chương trình đào tạo nghề Điện CN trình độ CĐ	14
3.1. Mục tiêu của chương trình đào tạo	14
3.1.1. Mục tiêu chung.....	14
3.1.2. Mục tiêu cụ thể.....	14
3.2. Phương thức đào tạo	20
3.3. Tóm tắt nội dung chương trình đào tạo	21
PHẦN II: KẾT QUẢ TỰ ĐÁNH GIÁ CHẤT LƯỢNG CHƯƠNG TRÌNH ĐÀO TẠO	23
1. Tổng quan chung	23
1.1. Căn cứ tự đánh giá.....	23
1.2. Mục đích tự đánh giá.....	23
1.3. Yêu cầu tự đánh giá.....	23
1.4. Phương pháp tự đánh giá.....	23
1.5. Các bước tiến hành tự đánh giá	24
2. Tự đánh giá.....	24
2.1. Tổng hợp kết quả tự đánh giá.....	2324
2.2. Tự đánh giá theo từng tiêu chí, tiêu chuẩn	Error! Bookmark not defined. 29
2.2.1 Tiêu chí 1: Mục tiêu, quản lý và tài chính.....	Error! Bookmark not defined. 9
2.2.2. Tiêu chí 2: Hoạt động đào tạo	Error! Bookmark not defined. 3

2.2.3. Tiêu chí 3: Nhà giáo, cán bộ quản lý và nhân viên.....	Error! Bookmark not defined.	43
2.2.4. Tiêu chí 4: Chương trình, giáo trình	Error! Bookmark not defined.	48
2.2.5. Tiêu chí 5: Cơ sở vật chất, thiết bị đào tạo và thư viện		59
2.2.6. Tiêu chí 6: Dịch vụ cho người học		69
2.2.7. Tiêu chí 7: Giám sát, đánh giá chất lượng.....	Error! Bookmark not defined.	74
PHẦN III: TỔNG HỢP KẾ HOẠCH NÂNG CAO CHẤT LƯỢNG CHƯƠNG TRÌNH ĐÀO TẠO		80
PHẦN IV: ĐỀ XUẤT, KIẾN NGHỊ.....		81

NỘI DUNG CHÍNH
BÁO CÁO KẾT QUẢ TỰ ĐÁNH GIÁ CHẤT LƯỢNG
CHƯƠNG TRÌNH ĐÀO TẠO NGHỀ ĐIỆN CÔNG NGHIỆP
TRÌNH ĐỘ CAO ĐẲNG

CÁC TỪ VIẾT TẮT

STT	Viết tắt	Ý nghĩa
01	LĐT&XH	Lao động - Thương binh và Xã hội
02	TCGDNN	Tổng cục GDNN
03	CD	Cao đẳng
04	TC	Trung cấp
05	QĐ	Quyết định
06	CBGD	Cán bộ giảng dạy
07	HSSV	Học sinh, sinh viên
08	QT-VTTB	Quản trị-Vật tư thiết bị
09	HĐTS	Hội đồng tuyển sinh
10	UBND	Ủy ban nhân dân
11	THPT	Trung học phổ thông
12	THCS	Trung học cơ sở
13	CB-GV-NLĐ	Cán bộ - Giáo viên - Người lao động
14	BCH	Ban chấp hành
15	CTK	Chương trình khung
16	PCCC	Phòng cháy, chữa cháy
17	BGH	Ban giám hiệu
18	TNCS HCM	Thanh niên cộng sản Hồ Chí Minh
	CNKT	Công nhân kỹ thuật
	GDNN	Giáo dục nghề nghiệp

TT	Từ viết tắt	Nội dung
4	CSTĐ	Chiến sĩ thi đua cơ sở
5	CTĐT	Chương trình đào tạo
6	DN	Doanh nghiệp
7	Điện CN	Điện công nghiệp
8	ĐK	Điều kiện
9	GD&ĐT	Giáo dục và đào tạo
10	GDNN	GDNN
11	GV	Giáo viên
12	GVHD	Giáo viên hướng dẫn
13	HĐTĐ	Hội đồng thẩm định
14	HSSV	Học sinh, sinh viên
15	HTNV	Hoàn thành nhiệm vụ
16	HTTNV	Hoàn thành tốt nhiệm vụ
17	HTXSNV	Hoàn thành xuất sắc nhiệm vụ
18	KT&KĐCL	Khảo thí và kiểm định chất lượng
19	KTX	Ký túc xá
20	KHCB	Khoa học cơ bản
21	LĐTB&XH	Lao động thương binh và xã hội
22	MH/MĐ	Môn học, mô đun
23	NN&PTNT	Nông nghiệp và phát triển nông thôn
25	QĐ	Quyết định
27	SV	Sinh viên
29	TCDN	Tổng cục dạy nghề
30	TCGDNN	Tổng cục GDNN
31	TCKT	Tài chính kế toán
32	TCHC	Tổ chức hành chính
33	TĐH	Tự động hóa
34	TNHH	Trách nhiệm hữu hạn
35	TS	Tuyển sinh
36	TCHC-QT	Tổ chức hành chính – Quản trị

37	TT	Trung tâm
38	TTLĐ	Lao động tiên tiến
39	UBND	UBND
40	TDTT	Thể dục thể thao
41	VHVN	Văn hóa văn nghệ

PHẦN I.
GIỚI THIỆU VỀ TRƯỜNG CAO ĐẲNG GIA LAI
KHOA ĐIỆN - ĐIỆN TỬ - TIN HỌC VÀ CHƯƠNG TRÌNH ĐÀO TẠO
NGHỀ ĐIỆN CÔNG NGHIỆP TRÌNH ĐỘ CAO ĐẲNG

1. Thông tin khái quát về trường Cao đẳng Gia Lai

1.1. Thông tin chung về trường Cao đẳng Gia Lai

- Tên trường: Trường Cao đẳng Gia Lai.
- Tên Tiếng Anh: GiaLai College
- Cơ quan chủ quản: UBND tỉnh Gia Lai.
- Địa chỉ trường:
 - + *Cơ sở 1 (Trụ sở chính)*: Khu đô thị Diên Phú, thành phố Pleiku, tỉnh Gia Lai;
 - + *Cơ sở 2*: Thôn 6, xã Trà Đa, thành phố Pleiku, tỉnh Gia Lai;
 - + *Cơ sở 3*: 140 - Nguyễn Chí Thanh, phường Chi Lăng, thành phố Pleiku, tỉnh Gia Lai;
 - + *Cơ sở 4*: 297 - Hoàng Hoa Thám, An Phú, thị xã An Khê, tỉnh Gia Lai
 - + *Cơ sở 5*: 69 - Nguyễn Huệ, thị xã Ayun Pa, tỉnh Gia Lai
- Số điện thoại: 0263.825.001
- Số Fax: 02693.867739
- Email: admin@cdngialai.edu.vn
- Website: <http://www.cdgl.edu.vn>
- Năm thành lập trường:
 - + Năm thành lập đầu tiên: 10/1976
 - + Năm thành lập trường Cao đẳng nghề: 10/2012
 - + Năm thành lập trường Cao đẳng Gia Lai: 6/2020
- Loại hình trường đào tạo: Công lập: Tư thực:

1.2. Thông tin khái quát về lịch sử phát triển và thành tích nổi bật của trường Cao đẳng Gia Lai

Trường Cao đẳng Gia Lai thành lập theo Quyết định số 627/QĐ - LĐTĐ ngày 05 tháng 6 năm 2020 của Bộ trưởng Bộ LĐTĐ&XH về việc sáp nhập trường Trung cấp Y tế Gia Lai, Trường Trung cấp văn hóa - Nghệ thuật Gia Lai, Trường Trung cấp Kinh tế - Kỹ thuật Nam Gia Lai, Trường Trung cấp Kinh tế - Kỹ thuật Đông Gia Lai vào Trường Cao đẳng nghề Gia Lai và đổi tên thành Trường Cao đẳng Gia Lai. Trong đó:

- Trường Trung cấp Y tế Gia Lai tiền thân từ 2 trường sơ cấp Y tế của 2 tỉnh Gia Lai và Kon Tum. Ngày 13/10/1978 Trường Trung học Y tế Gia Lai - Kon Tum được thành lập theo Quyết định số 82/QĐ/UB-TC ngày 13/10/1978 của Chủ tịch UBND tỉnh Gia Lai - Kon Tum.

- Trường Trung cấp văn hóa - Nghệ thuật Gia Lai thành lập trên cơ sở Trường Trung học Văn hóa - Thông tin Tây Nguyên (*đặt tại tỉnh Gia Lai - Kon Tum, Trường*

có nhiệm vụ đào tạo học sinh trung học văn hóa - nghệ thuật cho các tỉnh khu vực Tây Nguyên và duyên hải miền Trung)

- Trường Trung cấp Kinh tế - Kỹ thuật Nam Gia Lai thành lập trên cơ sở phát triển từ Trung tâm Dạy nghề Ayun Pa. Nhiệm vụ đào tạo nguồn nhân lực ở 2 cấp trình độ cho khu vực phía Đông Nam tỉnh.

- Trường Trung cấp Kinh tế - Kỹ thuật Đông Gia Lai được thành lập trên cơ sở tiền đề là Trung tâm dạy nghề An Khê. Nhiệm vụ đào tạo nguồn nhân lực ở 2 cấp trình độ cho khu vực phía Đông tỉnh.

- Trường Cao đẳng nghề Gia Lai tiền thân là trường CNKT Cơ điện, được thành lập năm 1976 (*trực thuộc sở Công nghiệp*) cùng với trường CNKT Xây dựng (*trực thuộc sở Xây dựng*). Năm 1983, UBND tỉnh Gia Lai - Kon Tum sáp nhập 2 trường CNKT Xây dựng và CNKT Cơ điện thành lập trường Kỹ thuật Xây dựng - Công nghiệp trực thuộc sở Xây dựng. Tháng 7 năm 1988 UBND tỉnh đã quyết định chia tách và tái lập hai trường CNKT Cơ điện và trường CNKT Xây dựng thuộc các Sở Công nghiệp và Sở Xây dựng quản lý. Đây là giai đoạn các trường nâng lên đào tạo CNKT lãnh nghề (bậc 3/7). Năm 1992, UBND tỉnh Gia Lai có Quyết định số 09/UBND ngày 13/2/1992 thành lập trường Dạy nghề Công nghiệp - Tiểu thủ công nghiệp tỉnh Gia Lai trên cơ sở sáp nhập trường CNKT Xây dựng và trường CNKT Cơ điện; giao cho Sở Giáo dục và Đào tạo quản lý, năm 1998 trường chuyển sang trực thuộc Sở LĐTB&XH.

Năm 2007 UBND tỉnh ra Quyết định số 06/QĐ-UBND ngày 27/01/2007 thành lập trường Trung cấp nghề Gia Lai. Năm 2011 thực hiện Quyết định số 296/QĐ-UBND ngày 27/4/2011 của UBND tỉnh, Nhà trường tiếp nhận và tổ chức Dạy nghề phổ thông cho học sinh các trường phổ thông bậc Trung học trên địa bàn.

Ngày 18 tháng 10 năm 2012, Bộ trưởng Bộ LĐTB&XH đã ra Quyết định số 1450/QĐ-LĐTBXH thành lập Trường Cao đẳng nghề Gia Lai trên cơ sở trường Trung cấp nghề Gia Lai.

Nhiệm vụ chủ yếu của trường: Tổ chức đào tạo nhân lực kỹ thuật, nghiệp vụ, y tế, văn hóa và du lịch phục vụ trực tiếp trong sản xuất, dịch vụ ở các trình độ cao đẳng, trung cấp và sơ cấp; dạy nghề thường xuyên trong đó ưu tiên cho dạy nghề lao động nông thôn theo Đề án của tỉnh.

Thành tích nổi bật của trường:

Trên 45 năm xây dựng và phát triển, đến nay trường đã khẳng định được vị trí quan trọng trong đào tạo nguồn nhân lực trực tiếp trong sản xuất, dịch vụ phục vụ sự nghiệp Công nghiệp hóa, hiện đại hóa của tỉnh nhà và đất nước. Với truyền thống của một trường đào tạo đa ngành/ngành trên địa bàn các tỉnh khu vực Bắc Tây Nguyên. Từ năm 1976 đến nay, Nhà trường đã đào tạo hàng trăm ngàn lao động có trình độ từ sơ cấp đến đại học. Nhiều học viên của trường nay đã trưởng thành: trở thành chủ doanh nghiệp, chủ cơ sở kinh doanh thành đạt, hoặc tiếp tục học lên để trở thành cán bộ quản lý chủ chốt cấp ngành, nhưng điều đáng quý là hầu hết các thế hệ HSSV đều giữ vai trò quan trọng trong lực lượng lao động kỹ thuật của tỉnh nhà.

Từ năm 2012 khi chuyển sang đào tạo trình độ Cao đẳng nghề, mặc dù có nhiều khó khăn như. Nhưng nhà trường luôn giữ vững và phát triển quy mô đào tạo, chú trọng đầu tư cơ sở vật chất, trang thiết bị; xây dựng và hoàn chỉnh nội dung, chương trình, giáo trình giảng dạy phù hợp với nhu cầu của xã hội; tuyển dụng, đào tạo, bồi dưỡng và nâng cao trình độ đội ngũ giáo viên... Điểm nổi bật là HSSV tốt nghiệp của trường

hàng năm tỷ lệ có việc làm đạt trên 80%, trình độ tay nghề của HSSV được các đơn vị sử dụng chấp nhận và đánh giá cao.

Song song với nhiệm vụ đào tạo, Nhà trường tham gia đầy đủ vào phong trào thi đua của Bộ LĐTB&XH, TCGDNN và của tỉnh Gia Lai. Đặc biệt là được Chủ tịch Nước trao tặng Huân chương lao động qua các thời kỳ, cụ thể:

- Huân chương Lao động hạng Ba (*Quyết định số 324/QĐ-CTN ngày 12/6/2003 của Chủ tịch nước Cộng hòa XHCN Việt Nam*);

- Huân chương Lao động hạng Nhì (*Quyết định số 1195/QĐ-CTN ngày 05/8/2010 của Chủ tịch nước Cộng hòa XHCN Việt Nam*);

- Huân chương Lao động Hạng Nhất (*năm 2013, nhân kỷ niệm 35 năm thành lập trường Văn hóa nghệ thuật*).

- Huân chương Lao động hạng Nhất (*Quyết định số 2173/QĐ-CTN ngày 10/10/2016 của Chủ tịch nước Cộng hòa XHCN Việt Nam*);

Với sự đoàn kết, thống nhất của tập thể viên chức, lao động và HSSV trong Nhà trường, trong 2021 Trường Cao đẳng Gia Lai đã thực hiện hoàn thành xuất sắc và hoàn thành tốt các nhiệm vụ được giao và được UBND tỉnh Gia Lai tặng cờ thi đua cho tập thể Nhà trường “Đã hoàn thành xuất sắc, toàn diện nhiệm vụ công tác, dẫn đầu phong trào thi đua yêu nước năm 2021” (*Quyết định số 392/QĐ-UBND ngày 22/7/2022 của UBND tỉnh Gia Lai*)

1.3. Cơ cấu tổ chức và nhân sự của trường Cao đẳng Gia Lai

1.3.1. Cơ cấu tổ chức

SƠ ĐỒ TỔ CHỨC BỘ MÁY TRƯỜNG CAO ĐẲNG GIA LAI

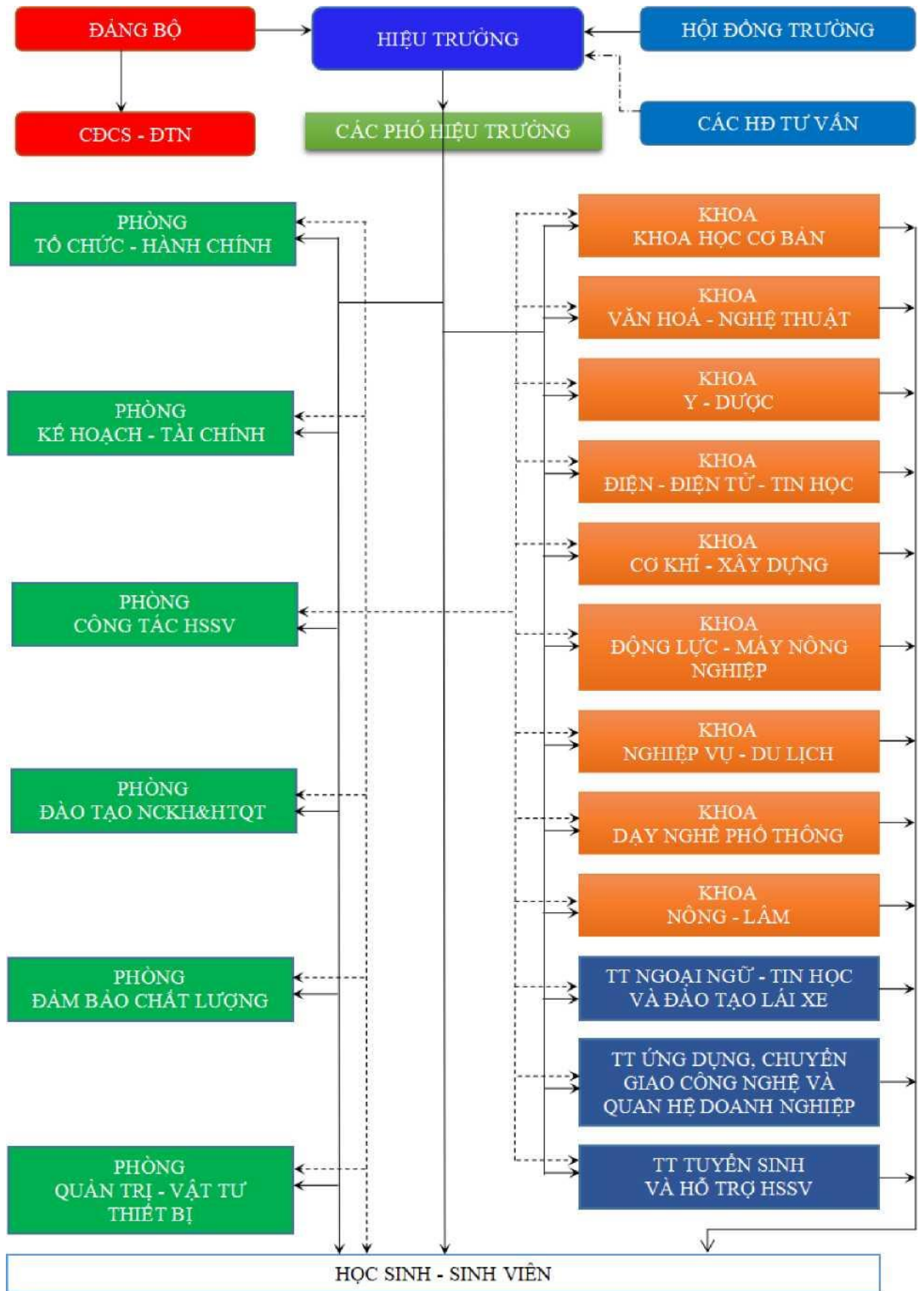

Sơ đồ Tổ chức bộ máy quản lý đào tạo Trường Cao đẳng Gia Lai

- Ghi chú:
- > Mối quan hệ chỉ đạo
 - > Mối quan hệ phối hợp
 - > Mối quan hệ tư vấn

1.3.2. Danh sách viên chức lãnh đạo, quản lý chủ chốt của Nhà trường

Các bộ phận	Họ và tên	Năm sinh	Học vị	Chức danh, Chức vụ
1. Ban Giám hiệu	Phạm Văn Điều	1973	Thạc sĩ	Hiệu trưởng
	Nguyễn Minh Nhựt	1977	Thạc sĩ	Phó Hiệu trưởng
2. Ban Thường vụ Đảng uỷ	Phạm Văn Điều	1973	Thạc sĩ	Bí thư
	Nguyễn Minh Nhựt	1977	Thạc sĩ	Phó bí thư
	Nguyễn Thanh Minh	1974	Thạc sĩ	UV Thường vụ
3. Tổ chức Công đoàn, Đoàn TN,				
Công Đoàn	Nguyễn Minh Nhựt	1977	Thạc sĩ	Chủ tịch Công đoàn
Đoàn Thanh niên	Nguyễn Thị Việt Hà	1988	Cử nhân	Bí thư
4. Trưởng các phòng, khoa, trung tâm và đơn vị trực thuộc				
Phòng Đào tạo NCKH&QHQT	Trương Thị Hằng	1981	Thạc sĩ	Trưởng phòng
Phòng Tổ chức-HC	Phạm Văn Hoan	1973	Thạc sĩ	Trưởng phòng
Phòng CT HSSV	Phạm Như Phẩm	1983	Thạc sĩ	Phụ trách phòng
Phòng QT-VTTB	Phạm Anh Tiến	1980	Thạc sĩ	Trưởng phòng
Phòng Đảm bảo chất lượng	Nguyễn Thanh Minh	1974	Thạc sĩ	Trưởng phòng
Phòng KH-TC	Trần Thị Ngọc Quỳnh	1981	Cử nhân	Trưởng phòng
Khoa Cơ bản	Vũ Thị Hồng Mến	1983	Thạc sĩ	Trưởng khoa
Khoa Văn hóa - NT	Nguyễn Ngọc Ánh	1974	Thạc sĩ	Trưởng khoa
Khoa Y - Dược	Vũ Thị Thanh Hương	1987	Thạc sĩ	Phụ trách khoa
Khoa Điện-Điện tử-TH	Huỳnh Ngọc Thuận	1977	Thạc sĩ	Trưởng khoa
Khoa Cơ khí-XD	Dương Xuân Quảng	1981	Thạc sĩ	Trưởng khoa
Khoa Động lực - MNN	Đỗ Đức Kiên	1975	Thạc sĩ	Trưởng khoa
Khoa NV- DL	Nguyễn Thị Mỹ Linh	1982	Thạc sĩ	Phó trưởng khoa, phụ trách khoa
Khoa Dạy nghề phổ thông	Nguyễn Kim Ngọc	1967	Kỹ sư	Phụ trách khoa
Khoa Nông - Lâm	Nguyễn Thị Như Ngọc	1980	Thạc sĩ	Phụ trách khoa
Trung tâm Ngoại ngữ-Tin học-Lái xe	Trần Văn Trọng	1968	Thạc sĩ	Giám đốc
Tung tâm TS và HT HSSV	Bùi Đức Dũng	1981	Kỹ sư	Giám đốc

Thư viện	Vũ Thị Thanh Loan	1989	Đại học	Phụ trách thư viện
----------	-------------------	------	---------	--------------------

1.3.3. Số lượng viên chức, giáo viên của trường

- Tổng số viên chức, giáo viên (tính đến thời điểm đánh giá): 203

+ Nam: 108

+ Nữ: 95

- Đội ngũ giảng viên, giáo viên

Giảng viên, giáo viên cơ hữu			
Trình độ đào tạo	Nam	Nữ	Tổng
Thạc sĩ	39	32	71
Đại học	60	35	95
Cao đẳng	0	2	2
Tổng số	99	69	168

1.4. Nghề đào tạo và quy mô đào tạo

1.4.1. Các nghề đào tạo và quy mô tuyển sinh của trường theo Giấy chứng nhận đăng ký hoạt động dạy nghề đã được cấp gồm:

- Giấy chứng nhận đăng ký hoạt động GDNN số: 79/2021/GCNĐKHĐ-TCGDNN Ngày 23 tháng 7 năm 2021;

- Giấy chứng nhận đăng ký hoạt động GDNN số: 79a/2021/GCNĐKHĐ-TCGDNN Ngày 14 tháng 6 năm 2022;

1. 4.2. Số lượng học sinh, sinh viên (*số liệu 3 năm trước năm kiểm định*)

Trình độ đào tạo	Năm		
	2020	2021	2022
1. Cao đẳng	729	930	546
2. Trung cấp	1.356	758	733
3. Sơ cấp	521	859	800
4. Lao động nông thôn, lái xe	837	257	341
5. Dạy nghề phổ thông	2.389	3.590	3.200
6. Liên kết đào tạo			
6.1. Đại học	705	805	747
6.2. Cao đẳng	159	77	77
Tổng cộng	6.696	7.276	6.444

2. Thông tin khái quát về Khoa Điện - Điện tử - Tin học - Tin học

2.1. Thông tin khái quát và lịch sử phát triển

- Tên khoa: Khoa Điện - Điện tử - Tin học - Tin học

- Tên Tiếng Anh: Faculty of Electrical- Electronics Engineering and Informatics

- Địa chỉ: Khu đô thị Diên Phú, thành phố Pleiku, tỉnh Gia Lai

- Email: khoadiendientu.gl@gmail.com

- Khoa Điện - Điện tử - Tin học tiền thân là khoa Điện - Điện tử, ngày 05 tháng 6 năm 2020 thực hiện Quyết định số 627/QĐ - LĐTĐBXH của Bộ trưởng bộ LĐTĐ&XH về việc sáp nhập trường Trung cấp Y tế Gia Lai, Trường Trung cấp Văn hóa - Nghệ thuật Gia Lai, Trường Trung cấp Kinh tế - Kỹ thuật Nam Gia Lai, Trường Trung cấp Kinh tế - Kỹ thuật Đông Gia Lai vào Trường Cao đẳng nghề Gia Lai và đổi tên thành Trường Cao đẳng Gia Lai và khoa Điện - Điện tử đổi tên thành khoa Điện - Điện tử - Tin học. Nhiệm vụ chính trị của khoa là đào tạo HSSV trình độ Cao đẳng, Trung cấp và sơ cấp thuộc các nhóm nghề Điện; Điện tử; Tin học; Kỹ thuật máy lạnh trên địa bàn tỉnh Gia Lai, các tỉnh thành khu vực Miền trung và Tây Nguyên.

*** Thành tích của tập thể khoa**

- Bằng khen của Chủ tịch UBND Tỉnh tặng các năm: 2015; 2016; 2018; 2020

- Danh hiệu tập thể lao động xuất sắc của Chủ tịch UBND Tỉnh tặng các năm: 2011; 2013; 2015; 2016; 2017; 2019; 2021.

*** Thành tích của giáo viên**

- Bằng khen của Bộ trưởng bộ LĐTĐ&XH, Quyết định số 1518/QĐ-LĐTĐBXH tặng năm 2016 về thành tích đạt giải Nhì tại Hội thi Thiết bị đào tạo tự làm toàn quốc lần thứ V năm 2016 cho 2 cá nhân:

+ Nguyễn Văn Toàn

+ Trần Đình Duẩn

- Giấy khen của Tổng cục trưởng Tổng cục dạy nghề, Quyết định số 468/QĐ-TCDN tặng năm 2016 về thành tích đạt giải khuyến khích tại Hội thi Thiết bị đào tạo tự làm toàn quốc lần thứ V năm 2016 cho 2 cá nhân:

+ Bùi Đức Dũng

+ Huỳnh Thành Tài

- Giấy khen của Giám đốc sở LĐTĐ&XH tỉnh Gia Lai, Quyết định số 100/QĐ-SLĐTĐBXH tặng năm 2016 về thành tích đạt giải Nhì Hội thi Thiết bị đào tạo tự làm tỉnh Gia Lai năm 2016 cho 3 cá nhân:

+ Bùi Đức Dũng

+ Võ Thanh San

+ Huỳnh Thành Tài

2.2. Chức năng, nhiệm vụ của Khoa Điện - Điện Tử - Tin Học

*** Chức năng:**

Khoa Điện - Điện Tử - Tin Học là bộ phận chuyên môn trực thuộc trường, thực hiện các hoạt động đào tạo, GDNN, nghiên cứu ứng dụng khoa học kỹ thuật, chuyển giao công nghệ thuộc lĩnh vực chuyên môn được giao.

Quản lý chất lượng giảng dạy và học tập, không ngừng hoàn thiện, nâng cao kỹ năng nghề nghiệp, chất lượng chuyên môn của giảng viên và HSSV thuộc Khoa.

*** Nhiệm vụ:**

- Quản lý viên chức và HSSV thuộc khoa, chăm công lao động; bình xét thi đua; phân công nhiệm vụ và bố trí vị trí làm việc cho giáo viên;

- Thực hiện kế hoạch giảng dạy, học tập và các hoạt động ngoại khóa theo chương trình,

kế hoạch giảng dạy hàng năm của trường theo quy định của Bộ trưởng Bộ Lao động Thương binh và Xã hội bao gồm:

+ Xây dựng chương trình đào tạo, biên soạn giáo trình, tài liệu đào tạo của từng nghề theo từng trình độ đào tạo và hình thức đào tạo thuộc khoa mình quản lý hoặc do Hiệu trưởng giao

+ Tổ chức biên soạn đề cương chi tiết các môn học, mô đun liên quan đảm bảo tính thống nhất tránh chồng chéo, trùng lặp giữa các môn học, mô đun của chương trình đào tạo hoặc giữa các trình độ đào tạo.

+ Tổ chức đào tạo, nghiên cứu, đổi mới phương pháp giảng dạy, ứng dụng công nghệ thông tin, truyền thông vào dạy học nhằm nâng cao chất lượng đào tạo.

+ Lập kế hoạch tổ chức thực hiện các hoạt động khoa học và công nghệ, hợp tác quốc tế, hợp tác với các tổ chức khoa học và công nghệ, cơ sở sản xuất kinh doanh, dịch vụ liên quan đến ngành nghề đào tạo và huy động sự tham gia của doanh nghiệp và quá trình đào tạo của khoa.

+ Thực hiện các hoạt động thực nghiệm, nghiên cứu khoa học, ứng dụng kỹ thuật công nghệ vào quá trình đào tạo

+ Thực hiện công tác tổ chức giáo dục chính trị, tư tưởng đạo đức, lối sống cho đội ngũ nhà giáo, cán bộ quản lý, viên chức, người học thuộc khoa.

+ Quản lý, sử dụng có hiệu quả cơ sở vật chất, thiết bị đào tạo theo định của Hiệu trưởng, đề xuất, xây dựng các kế hoạch bổ sung, sửa chữa, bảo trì thiết bị đào tạo của khoa.

Thực hiện chế độ báo cáo theo quy định của Hiệu trưởng.

2.3. Cơ cấu tổ chức

Khoa Điện - Điện tử - Tin học, trường Cao đẳng Gia Lai là một trong những Khoa chuyên môn chủ lực của Trường trong việc đào tạo nhân lực có chất lượng cao. Hiện nay Khoa có tổng số 12 giáo viên, trong đó giáo viên có trình độ Thạc sỹ là 9 chiếm 75%. Đội ngũ giáo viên của Khoa là những người có trình độ chuyên môn vững vàng, am hiểu về nghiệp vụ sư phạm; có kỹ năng và phương pháp giảng dạy đáp ứng mục tiêu đào tạo nghề.

Cơ cấu tổ chức của khoa như sau:

- Lãnh đạo khoa gồm 01 trưởng khoa và 02 phó trưởng khoa.

- Danh sách lãnh đạo chủ chốt công tác tại khoa Điện - Điện Tử - Tin Học:

Các bộ phận	Họ và tên	Năm sinh	Trình độ	Chức danh/chức vụ
1. Khoa Điện - Điện Tử - Tin Học	Huỳnh Ngọc Thuận	1977	Ths	Trưởng khoa
	Võ Thanh San	1977	Ths	Phó trưởng khoa
	Hà Xuân Thủy	1969	Ths	Phó trưởng khoa
2. Chi bộ 5	Huỳnh Ngọc Thuận	1977	Ths	Bí thư chi bộ
	Võ Thanh San	1977	Ths	Phó bí thư chi bộ
3. Tổ Công đoàn 5	Võ Thanh San	1977	Ths	Tổ trưởng
4. Kiêm nhiệm khác	Huỳnh Ngọc Thuận	1977	Ths	UV BCH Đảng bộ

2.4. Các chương trình đào tạo được giao phụ trách

STT	Tên chương trình đào tạo	Trình độ			
		CD	TC	Liên thông TC lên CD	Sơ cấp
1	Điện công nghiệp	x	x	x	x
2	Công nghệ thông tin (Ứng dụng phần mềm)	x	x	x	
3	Kỹ thuật sửa chữa lắp ráp máy tính	x	x		
4	Công nghệ kỹ thuật điện – điện tử	x			
5	Điện dân dụng				x
6	Kỹ thuật máy lạnh và điều hòa không khí				x
7	Lắp đặt bảo trì hệ thống năng lượng tái tạo				x
8	Quản lý vận hành sửa chữa đường dây và trạm				x
9	Tin học văn phòng				x
10	Vận hành nhà máy thủy điện				x

3. Thông tin về chương trình đào tạo nghề Điện CN trình độ CD

Chương trình dạy nghề chi tiết của nghề Điện CN trình độ cao đẳng đã được ban hành theo Quyết định số 807/QĐ – TCĐGL ngày 30 tháng 9 năm 2021 của Hiệu trưởng trường Cao đẳng Gia Lai

Tên ngành, nghề: Điện công nghiệp

Mã ngành, nghề: 6520227

Trình độ đào tạo: Cao đẳng

Hình thức đào tạo: Chính quy

Đối tượng tuyển sinh: Tốt nghiệp Trung học phổ thông hoặc tương đương;

Thời gian đào tạo: 2,5 năm

3.1. Mục tiêu của chương trình đào tạo

3.1.1. Mục tiêu chung

Đào tạo nhân lực kỹ thuật trực tiếp trong sản xuất, dịch vụ có trình độ cao đẳng nhằm trang bị cho người học nghề kiến thức chuyên môn và năng lực thực hành các công việc của nghề điện trong lĩnh vực công nghiệp, có khả năng làm việc độc lập và tổ chức làm việc theo nhóm; có khả năng sáng tạo, ứng dụng kỹ thuật, công nghệ vào công việc; giải quyết được các tình huống phức tạp trong thực tế; có đạo đức lương tâm nghề nghiệp, ý thức tổ chức kỷ luật, tác phong công nghiệp, có sức khoẻ tạo điều kiện cho người học nghề sau khi tốt nghiệp có khả năng tìm việc làm tự tạo việc làm hoặc tiếp tục học lên trình độ cao hơn, đáp ứng yêu cầu của sự nghiệp công nghiệp hóa, hiện đại hóa đất nước.

3.1.2. Mục tiêu cụ thể

a. Kiến thức

- Trình bày được những tiêu chuẩn đảm bảo an toàn lao động, an toàn điện cho người và thiết bị;
- Trình bày được cấu tạo, nguyên lý hoạt động, tính chất, ứng dụng của các thiết bị điện, khí cụ điện và vật liệu điện;
- Trình bày được các phương pháp đo các thông số và các đại lượng cơ bản của mạch điện;
- Nêu các khái niệm, định luật, định lý cơ bản trong mạch điện một chiều, xoay chiều, xoay chiều ba pha;
- Phân tích được các ký hiệu quy ước trên bản vẽ điện;
- Mô tả được cấu tạo, nguyên lý làm việc của máy điện;
- Trình bày được các tiêu chuẩn kỹ thuật của các nhóm vật liệu điện thông dụng theo tiêu chuẩn Việt Nam và tiêu chuẩn IEC;
- Trình bày được các khái niệm về các tiêu chuẩn ISO 9001: 2015;
- Trình bày được phương pháp tính toán các thông số, quấn dây hoàn thành máy biến áp công suất nhỏ theo đúng yêu cầu;
- Phân tích được sơ đồ nguyên lý hệ thống điện của các máy công cụ như máy tiện, máy phay, máy khoan, máy bào và các máy sản xuất như băng tải, cầu trục, thang máy, lò điện...;
- Phân tích được nguyên lý của các loại cảm biến; các mạch điện cảm biến;
- Trình bày được nguyên lý của hệ thống cung cấp truyền tải điện;
- Nhận dạng được các thiết bị điện cơ trong hệ truyền động điện;
- Trình bày được nguyên tắc và phương pháp điều khiển tốc độ của hệ truyền động điện;
- Phân tích được cấu tạo, nguyên lý của một số thiết bị điện hình như soft stater, inverter, các bộ biến đổi;
- Trình bày được cấu tạo, ký hiệu, tính chất, ứng dụng các linh kiện thụ động;
- Trình bày được cấu tạo, ký hiệu, tính chất, ứng dụng các linh kiện bán dẫn, các cách mắc linh kiện trong mạch điện, cách xác định thông số kỹ thuật của linh kiện;
- Trình bày được cấu tạo một số mạch điện tử đơn giản ứng dụng linh kiện điện tử và nguyên lý hoạt động của chúng;
- Mô tả được cách sử dụng các thiết bị đo, các thiết bị hàn;
- Trình bày được cấu tạo, nguyên lý hoạt động của các linh kiện điện tử công suất;
- Trình bày được các qui trình trong bảo trì, thay thế các linh kiện điện tử công suất đạt tiêu chuẩn kỹ thuật;
- Trình bày được cấu trúc và nguyên lý hoạt động của hệ điều khiển lập trình PLC của các hãng khác nhau;

- Trình bày được cấu trúc và nguyên lý làm việc của các hệ thống điều khiển giám sát SCADA (Supervision Control And Data Acquisition) trong công nghiệp;

- So sánh được ưu nhược điểm của bộ điều khiển PLC với các hệ thống;

- Mô tả được cấu trúc các phần chính của hệ thống điều khiển: ngôn ngữ, liên kết, định thời của các loại PLC khác nhau;

- Phân tích được nguyên lý, cấu tạo của hệ thống điều khiển điện khí nén;

- Trình bày được khái niệm, vai trò và phân loại mạng truyền thông công nghiệp;

- Trình bày được nội dung cơ bản trong cơ sở kỹ thuật truyền thông: Chế độ truyền tải, cấu trúc mạng, kiến trúc giao thức, truy nhập bus, bảo toàn dữ liệu, mã hóa bit, kỹ thuật truyền dẫn;

- Trình bày được các thành phần cơ bản của hệ thống mạng;

- Trình bày được các đặc điểm cấu trúc cơ bản của một số hệ thống bus tiêu biểu: Profibus, CAN, Modbus, Interbus, AS-i, Ethernet;

- Phân tích được các loại bản vẽ thiết kế, lắp đặt của các hệ thống điện;

- Trình bày được những kiến thức cơ bản về chính trị, văn hóa, xã hội, pháp luật, quốc phòng an ninh, giáo dục thể chất theo quy định.

b. Kỹ năng:

- Đọc được các ký hiệu quy ước trên bản vẽ điện;

- Tính toán được thông số, quấn dây hoàn thành máy biến áp công suất nhỏ theo đúng yêu cầu;

- Lắp đặt thành thạo các hệ thống để bảo vệ an toàn trong công nghiệp và dân dụng;

- Nhận dạng, lựa chọn và sử dụng đúng tiêu chuẩn kỹ thuật các nhóm vật liệu điện thông dụng theo tiêu chuẩn Việt Nam và tiêu chuẩn IEC;

- Tổ chức thực hiện được công tác an toàn lao động, vệ sinh công nghiệp và sơ, cấp cứu được người bị điện giật đúng phương pháp;

- Xác định và phân loại được các loại vật liệu điện, khí cụ điện và thiết bị điện cơ bản;

- Tính chọn được các loại vật liệu điện, khí cụ điện và thiết bị điện cơ bản;

- Tháo lắp được các loại vật liệu điện, khí cụ điện;

- Đo được các thông số và các đại lượng cơ bản của mạch điện;

- Tính toán được các thông số kỹ thuật trong mạch điện một chiều, xoay chiều, xoay chiều ba pha ở trạng thái xác lập và quá độ;

- Vẽ và phân tích được sơ đồ dây quấn stato của động cơ không đồng bộ một pha, ba pha;

- Tính toán, quấn lại được động cơ một pha, ba pha bị hỏng theo số liệu có sẵn;

- Tính toán thông số, quán được dây hoàn thành máy biến áp công suất nhỏ theo đúng yêu cầu;
- Lắp đặt, vận hành, bảo trì, bảo dưỡng, sửa chữa được máy điện theo yêu cầu;
- Tháo lắp và sửa chữa được các khí cụ điện đúng theo thông số của nhà sản xuất;
- Xác định và sửa chữa được các hư hỏng của thiết bị điện gia dụng theo tiêu chuẩn nhà sản xuất;
- Lắp đặt được hệ thống chiếu sáng cho hộ gia đình theo bản vẽ thiết kế;
- Xây dựng và kiểm soát được hệ thống quy trình ISO trong công xưởng hoặc nhà máy;
- Lắp đặt, sửa chữa được các mạch mở máy, dừng máy cho động cơ 3 pha, 1 pha, động cơ một chiều;
- Lắp ráp được các mạch bảo vệ và tín hiệu;
- Lắp ráp, sửa chữa được các mạch điện máy cắt gọt kim loại như: mạch điện máy khoan, máy tiện, phay, bào, mài...và các máy sản xuất như cầu trục, thang máy, lò điện...;
- Lắp ráp, cài đặt được các mạch điện cảm biến;
- Sửa chữa, thay thế được các mạch điện cảm biến;
- Tính, chọn được dây dẫn, bố trí hệ thống điện phù hợp với điều kiện làm việc, mục đích sử dụng trong một tòa nhà, phân xưởng hoặc nhà máy;
- Tính, chọn được nối đất và chống sét cho đường dây tải điện và các công trình phù hợp với điều kiện làm việc theo TCVN và Tiêu chuẩn IEC về điện;
- Lắp đặt được đường dây cung cấp điện cho một tòa nhà, phân xưởng phù hợp với yêu cầu và đạt tiêu chuẩn;
- Tính, chọn được động cơ điện phù hợp cho một hệ truyền động điện không điều chỉnh và có điều chỉnh;
- Xác định được các linh kiện trên sơ đồ mạch điện và thực tế. Vẽ, phân tích các sơ đồ mạch điện cơ bản ứng dụng linh kiện điện tử;
- Sử dụng thành thạo các thiết bị đo để đo, kiểm tra các linh kiện điện tử, các thành phần của mạch điện, các tham số của mạch điện;
- Hàn và tháo lắp thành thạo các mạch điện tử;
- Kiểm tra được chất lượng các linh kiện điện tử công suất trong bảo trì, thay thế các linh kiện điện tử công suất cơ bản;
- Kết nối thành thạo PLC với PC và với các thiết bị ngoại vi;
- Viết chương trình cho các loại PLC khác nhau đạt yêu cầu kỹ thuật;
- Lắp ráp, sửa chữa được các mạch điều khiển điện khí nén trong công nghiệp như dây truyền phân loại sản phẩm, hệ thống nâng hạ...;
- Vận hành được mạch theo nguyên tắc, theo qui trình đã định;

- Lập được kế hoạch bảo trì hợp lý, đảm bảo an toàn và vệ sinh công nghiệp;
- Thiết kế được các ứng dụng SCADA trong các hệ thống điều khiển công nghiệp;
- Lập trình điều khiển giám sát được các hệ thống điều khiển trong công nghiệp;
- Tháo, lắp được bộ cảm biến và bộ phận/phần tử trong hệ thống tự động hóa, thay thế và hiệu chỉnh các phần tử;
- Sử dụng được công nghệ thông tin cơ bản theo quy định; khai thác, xử lý, ứng dụng công nghệ thông tin trong công việc chuyên môn của ngành, nghề;
- Sử dụng được ngoại ngữ cơ bản, đạt bậc 2/6 trong Khung năng lực ngoại ngữ của Việt Nam; ứng dụng được ngoại ngữ vào công việc chuyên môn của ngành, nghề.

c. Về năng lực tự chủ và trách nhiệm

- Đọc được các ký hiệu quy ước trên bản vẽ điện;
- Tính toán được thông số, quấn dây hoàn thành máy biến áp công suất nhỏ theo đúng yêu cầu;
- Lắp đặt thành thạo các hệ thống để bảo vệ an toàn trong công nghiệp và dân dụng;
- Nhận dạng, lựa chọn và sử dụng đúng tiêu chuẩn kỹ thuật các nhóm vật liệu điện thông dụng theo tiêu chuẩn Việt Nam và tiêu chuẩn IEC;
- Tổ chức thực hiện được công tác an toàn lao động, vệ sinh công nghiệp và sơ, cấp cứu được người bị điện giật đúng phương pháp;
- Xác định và phân loại được các loại vật liệu điện, khí cụ điện và thiết bị điện cơ bản;
- Tính chọn được các loại vật liệu điện, khí cụ điện và thiết bị điện cơ bản;
- Tháo lắp được các loại vật liệu điện, khí cụ điện;
- Đo được các thông số và các đại lượng cơ bản của mạch điện;
- Tính toán được các thông số kỹ thuật trong mạch điện một chiều, xoay chiều, xoay chiều ba pha ở trạng thái xác lập và quá độ;
- Vẽ và phân tích được sơ đồ dây quấn stato của động cơ không đồng bộ một pha, ba pha;
- Tính toán, quấn lại được động cơ một pha, ba pha bị hỏng theo số liệu có sẵn;
- Tính toán thông số, quấn được dây hoàn thành máy biến áp công suất nhỏ theo đúng yêu cầu;
- Lắp đặt, vận hành, bảo trì, bảo dưỡng, sửa chữa được máy điện theo yêu cầu;
- Tháo lắp và sửa chữa được các khí cụ điện đúng theo thông số của nhà sản xuất;

- Xác định và sửa chữa được các hư hỏng của thiết bị điện gia dụng theo tiêu chuẩn nhà sản xuất;
- Lắp đặt được hệ thống chiếu sáng cho hộ gia đình theo bản vẽ thiết kế;
- Xây dựng và kiểm soát được hệ thống quy trình ISO trong công xưởng hoặc nhà máy;
- Lắp đặt, sửa chữa được các mạch mở máy, dừng máy cho động cơ 3 pha, 1 pha, động cơ một chiều;
- Lắp ráp được các mạch bảo vệ và tín hiệu;
- Lắp ráp, sửa chữa được các mạch điện máy cắt gọt kim loại như: mạch điện máy khoan, máy tiện, phay, bào, mài...và các máy sản xuất như cầu trục, thang máy, lò điện...;
- Lắp ráp, cài đặt được các mạch điện cảm biến;
- Sửa chữa, thay thế được các mạch điện cảm biến;
- Tính, chọn được dây dẫn, bố trí hệ thống điện phù hợp với điều kiện làm việc, mục đích sử dụng trong một tòa nhà, phân xưởng hoặc nhà máy;
- Tính, chọn được nối đất và chống sét cho đường dây tải điện và các công trình phù hợp với điều kiện làm việc theo TCVN và Tiêu chuẩn IEC về điện;
- Lắp đặt được đường dây cung cấp điện cho một tòa nhà, phân xưởng phù hợp với yêu cầu và đạt tiêu chuẩn;
- Tính, chọn được động cơ điện phù hợp cho một hệ truyền động điện không điều chỉnh và có điều chỉnh;
- Xác định được các linh kiện trên sơ đồ mạch điện và thực tế. Vẽ, phân tích các sơ đồ mạch điện cơ bản ứng dụng linh kiện điện tử;
- Sử dụng thành thạo các thiết bị đo để đo, kiểm tra các linh kiện điện tử, các thành phần của mạch điện, các tham số của mạch điện;
- Hàn và tháo lắp thành thạo các mạch điện tử;
- Kiểm tra được chất lượng các linh kiện điện tử công suất trong bảo trì, thay thế các linh kiện điện tử công suất cơ bản;
- Kết nối thành thạo PLC với PC và với các thiết bị ngoại vi;
- Viết chương trình cho các loại PLC khác nhau đạt yêu cầu kỹ thuật;
- Lắp ráp, sửa chữa được các mạch điều khiển điện khí nén trong công nghiệp như dây truyền phân loại sản phẩm, hệ thống nâng hạ...;
- Vận hành được mạch theo nguyên tắc, theo qui trình đã định;
- Lập được kế hoạch bảo trì hợp lý, đảm bảo an toàn và vệ sinh công nghiệp;
- Thiết kế được các ứng dụng SCADA trong các hệ thống điều khiển công nghiệp;
- Lập trình điều khiển giám sát được các hệ thống điều khiển trong công nghiệp;

- Tháo, lắp được bộ cảm biến và bộ phận/phần tử trong hệ thống tự động hóa, thay thế và hiệu chỉnh các phần tử;

- Sử dụng được công nghệ thông tin cơ bản theo quy định; khai thác, xử lý, ứng dụng công nghệ thông tin trong công việc chuyên môn của ngành, nghề;

- Sử dụng được ngoại ngữ cơ bản, đạt bậc 2/6 trong Khung năng lực ngoại ngữ của Việt Nam; ứng dụng được ngoại ngữ vào công việc chuyên môn của ngành, nghề.

3.2. Phương thức đào tạo

Phương thức đào tạo đang được áp dụng đối với nghề Điện CN là đào tạo theo niên chế. Hình thức đào tạo chính quy tập trung tại trường, tại các cơ sở liên kết, bồi dưỡng chuyên sâu các kỹ năng nghề có liên quan tới Điện công nghiệp. Với phương thức này các nhà giáo dạy nghề có thể truyền thụ kiến thức, kỹ năng cho người học một cách trực tiếp, vì vậy người học có thể tiếp thu kiến thức, kỹ năng tốt hơn.

- Đối với hình thức đào tạo tập trung: Nhà trường tổ chức đào tạo 3 cấp trình độ là CĐ, liên thông và trung cấp. Các hệ đào tạo được thực hiện theo đúng chương trình, kế hoạch đào tạo đã được phê duyệt và thực hiện đầy đủ các chế độ chính sách cho người học theo quy định của Nhà nước;

- Liên kết đào tạo: Liên kết với các Doanh nghiệp trong và ngoài địa bàn, một số mô đun tiếp cận thực tế, học hỏi tại các doanh nghiệp.

3.3. Tóm tắt nội dung chương trình đào tạo

Chương trình đào tạo nghề Điện CN trình độ CĐ theo quyết định số 807/QĐ – TCDGL ngày 30 tháng 9 năm 2021 của Hiệu trưởng cụ thể như sau:

- Số lượng môn học, mô đun: 33

- Khối lượng kiến thức, kỹ năng toàn khóa học: 109 tín chỉ

- Khối lượng các môn chung/đại cương: 435 giờ

- Khối lượng các môn học, mô đun chuyên môn: 2140 giờ

- Khối lượng lý thuyết: 814 giờ; Thực hành, thực tập, thí nghiệm: 1592 giờ, Kiểm

tra 169

Nội dung chương trình:

Mã MH, MD	Tên môn học/ mô đun	Tín chỉ	Thời gian học tập (giờ)			
			Tổng số	Trong đó		
				Lý thuyết	Thực hành/ thực tập/thí nghiệm/ bài tập/	Thi/ Kiểm tra
I	Các môn học chung	20	435	157	255	23
MH 01	Giáo dục chính trị	4	75	41	29	5
MH 02	Pháp luật	2	30	18	10	2

MH 03	Giáo dục thể chất	2	60	5	51	4
MH 04	Giáo dục quốc phòng - An ninh	4	75	36	35	4
MH 05	Tin học	3	75	15	58	2
MH 06	Tiếng Anh	5	120	42	72	6
II	Các môn học, mô đun chuyên môn	89	2140	657	1337	146
II.1	Các môn học, mô đun cơ sở	20	340	235	74	31
MH 07	Mạch điện	4	60	56	0	4
MH 08	An toàn điện	2	30	27	0	3
MH 09	Vẽ kỹ thuật	2	30	26	0	4
MH 10	Vẽ điện	2	30	27	0	3
MH 11	Vật liệu điện	2	30	27	0	3
MH 12	Khí cụ điện	2	30	27	0	3
MĐ 13	Điện tử cơ bản	4	90	30	54	6
MĐ 14	Kỹ thuật cơ khí	2	40	15	20	5
II.2	Các môn học, mô đun chuyên môn	69	1800	422	1263	115
MĐ 15	Kỹ thuật lắp đặt điện	6	120	48	60	12
MĐ 16	Đo lường điện	3	60	20	36	4
MĐ 17	Máy điện	5	120	30	80	10
MĐ 18	Trang bị điện	5	120	30	80	10
MĐ 19	Điện tử công suất	2	45	15	27	3
MH 20	Cung cấp điện	5	75	68	0	7
MĐ 21	PLC cơ bản	3	75	24	45	6
MĐ 22	Truyền động điện	3	60	20	36	4
MH 23	Thực tập doanh nghiệp	9	400	0	387	13
MĐ 24	Năng lượng tái tạo	2	30	27	0	3
MĐ 25	Thiết bị lạnh	2	45	16	26	3
MĐ 26	Kỹ thuật xung - số	3	60	16	40	4
MĐ 27	Kỹ thuật cảm biến	2	45	16	25	4
MĐ 28	Điều khiển điện khí nén	3	60	16	39	5
MĐ 29	PLC nâng cao	3	60	16	39	5
MĐ 30	Tin học ứng dụng	2	45	12	30	3
MH 31	Kỹ năng giao tiếp	2	30	21	5	4
MH 32	Anh văn chuyên ngành	2	30	27	0	3
MH 33	Thực tập tốt nghiệp	7	320	0	308	12
	Tổng cộng:	109	2575	814	1592	169

PHẦN II

KẾT QUẢ TỰ ĐÁNH GIÁ CHẤT LƯỢNG CHƯƠNG TRÌNH ĐÀO TẠO

1. Tổng quan chung

1.1. Căn cứ tự đánh giá

- Quy trình thực hiện tự đánh giá chất lượng chương trình đào tạo theo Thông tư số 28/2017/TT-BLĐTĐBXH ngày 15 tháng 12 năm 2017 của Bộ trưởng Bộ LĐTBXH.

- Bộ tiêu chí, tiêu chuẩn kiểm định chất lượng chương trình đào tạo ban hành theo Thông tư số 15/2017/TT-BLĐTĐBXH ngày 08 tháng 06 năm 2017 của Bộ trưởng Bộ LĐTBXH.

- Hướng dẫn đánh giá các tiêu chuẩn kiểm định chất lượng chương trình đào tạo trình độ trung cấp, trình độ CĐ trường CĐ/trung cấp kèm theo Công văn số 454/TCGDNN-KĐCL ngày 25 tháng 03 năm 2019 của Tổng cục GDNN.

1.2. Mục đích tự đánh giá

Đánh giá điểm mạnh và điểm hạn chế của chương trình đào tạo nghề Điện CN trình độ CĐ, nâng cao nhận thức của cán bộ, giáo viên, nhân viên HSSV trong toàn trường về tầm quan trọng của công tác tự kiểm định chất lượng chương trình đào tạo, làm rõ vai trò, trách nhiệm của mỗi cá nhân trong việc đảm bảo chất lượng chương trình đào tạo toàn trường, giúp trường nâng cao chất lượng, tiến tới xây dựng trường vững mạnh toàn diện, khẳng định uy tín và thương hiệu Nhà trường.

1.3. Yêu cầu tự đánh giá

- Làm rõ được thực trạng hiện tại của trường, đặc biệt đi sâu vào các hoạt động có liên quan đến công tác đào tạo nghề Điện CN trình độ CĐ trên cơ sở đó phân tích, đánh giá và so sánh từ đó đưa ra những nhận định, xác định được những điểm mạnh, những điểm còn tồn tại và đề ra được những giải pháp để phát huy được những điểm mạnh, khắc phục những tồn tại một cách có hiệu quả.

- Trong từng tiêu chuẩn ở các tiêu chí phải xây dựng được các kế hoạch hành động cụ thể để cải tiến, nâng cao chất lượng của chương trình đào tạo.

- Trong quá trình tự đánh giá phải thể hiện được: Nội dung đánh giá đảm bảo trung thực, khách quan, các thông tin, phân tích đánh giá cần rõ ràng, cụ thể, bám sát chức năng, nhiệm vụ của đơn vị. Các nội dung đánh giá có minh chứng phù hợp để chứng minh, đồng thời phải đảm bảo thời gian theo kế hoạch.

1.4. Phương pháp tự đánh giá

- Căn cứ vào quy trình tự đánh giá chương trình đào tạo được quy định tại Thông tư 28/2017. Nhà trường đã thành lập Hội đồng tự đánh giá cho từng chương trình đào tạo năm 2020, quán triệt mục đích yêu cầu của công tác tự đánh giá chất lượng chương trình đào tạo, trên cơ sở năng lực chuyên môn của từng thành viên, Hội đồng phân công cho từng thành viên và từng đơn vị có liên quan phụ trách từng tiêu chuẩn, tiêu chí.

- Các đơn vị nghiên cứu bộ tiêu chí, tiêu chuẩn kiểm định chất lượng chương trình đào tạo trình độ trung cấp, trình độ CĐ và các hồ sơ, tài liệu liên quan, từ đó xây dựng kế hoạch tự đánh giá của đơn vị, phân công cho các thành viên trong đơn vị, triển

khai thu thập thông tin và minh chứng, phân tích xử lý các thông tin và minh chứng, viết báo cáo tự đánh giá của đơn vị theo sự phân công của Hội đồng. Sau khi hoàn thiện gửi báo cáo tự đánh giá về hội đồng tự đánh giá chất lượng.

1.5. Các bước tiến hành tự đánh giá

Các bước tiến hành tự đánh giá chất lượng chương trình đào tạo của trường được thực hiện theo quy trình tự đánh giá chất lượng do Bộ Lao động -Thương binh và Xã hội ban hành bao gồm các bước sau:

- Thành lập hội đồng tự đánh giá chất lượng
- Thực hiện tự đánh giá chất lượng
 - + Lập kế hoạch tự đánh giá chất lượng chương trình trình hiệu trưởng phê duyệt
 - + Thu thập, phân tích và xử lý thông tin, minh chứng.
 - + Đánh giá mức độ mà trường đã đạt được theo từng tiêu chí, tiêu chuẩn kiểm định chất lượng chương trình đào tạo
 - + Viết dự thảo báo cáo kết quả tự đánh giá chất lượng chương trình đào tạo
 - + Lấy ý kiến đóng góp của các đơn vị, hoàn thiện báo cáo gửi Hội đồng tự đánh giá chất lượng chương trình đào tạo
- Thông qua và phê duyệt báo cáo tự đánh giá chất lượng chương trình đào tạo
 - + Hội đồng tự đánh giá nghiên cứu, họp thông qua báo cáo
 - + Hiệu trưởng phê duyệt báo cáo
- Công bố báo cáo tự đánh giá chất lượng và gửi cơ quan có thẩm quyền
 - + Trong thời hạn 10 ngày làm việc kể từ khi báo cáo kết quả tự đánh giá chất lượng được phê duyệt, hiệu trưởng triệu tập cuộc họp công bố báo cáo
 - + Trước ngày 25/12 hàng năm trường báo cáo kết quả thực hiện tự đánh giá chất lượng cho cơ quan chủ quản, TCGDNN và sở LĐTĐ&XH và cập nhật vào cơ sở dữ liệu hệ thống thông tin quản lý của cơ quan quản lý nhà nước về GDNN.

2. Tự đánh giá

2.1. Tổng hợp kết quả tự đánh giá

TT	Tiêu chí, tiêu chuẩn	Điểm chuẩn	Trường tự đánh giá
	ĐỀ XUẤT CẤP ĐỘ ĐẠT ĐƯỢC		Đạt
	Tổng điểm	100	92
1	Tiêu chí 1: Mục tiêu, quản lý và tài chính	6	6
1.1	Tiêu chuẩn 1: Mục tiêu của chương trình đào tạo phù hợp mục tiêu của cơ sở đào tạo và nhu cầu thị trường lao động, được công bố công khai và được rà soát, điều chỉnh theo quy định.	2	2
1.2	Tiêu chuẩn 2: Cơ sở đào tạo có văn bản giao nhiệm vụ cụ thể cho khoa/đơn vị phụ trách chương trình đào tạo và các đơn vị có liên quan đến việc thực hiện chương trình đào tạo; khoa/đơn vị phụ trách chương trình đào tạo hoàn thành các nhiệm vụ được giao liên quan đến	2	2

TT	Tiêu chí, tiêu chuẩn	Điểm chuẩn	Trường tự đánh giá
	chương trình đào tạo.		
1.3	Tiêu chuẩn 3: Hàng năm, cơ sở đào tạo nghiên cứu, xác định định mức chi tối thiểu cho một người học, đảm bảo chất lượng của chương trình đào tạo và có đủ nguồn thu hợp pháp để thực hiện chương trình đào tạo.	2	2
2	Tiêu chí 2: Hoạt động đào tạo	14	10
2.1	Tiêu chuẩn 1: Hàng năm, cơ sở đào tạo thực hiện công tác tuyển sinh theo quy định; kết quả tuyển sinh đạt tối thiểu 80% chỉ tiêu theo kế hoạch của cơ sở đào tạo.	2	0
2.2	Tiêu chuẩn 2: Cơ sở đào tạo có kế hoạch đào tạo và tổ chức đào tạo theo quy định.	2	2
2.3	Tiêu chuẩn 3: Thực hiện phương pháp đào tạo phù hợp với nội dung chương trình đào tạo, kết hợp rèn luyện năng lực thực hành với trang bị kiến thức chuyên môn; phát huy tính tích cực, tự giác, năng động, khả năng làm việc độc lập, tổ chức làm việc theo nhóm của người học; thực hiện ứng dụng công nghệ thông tin, truyền thông trong hoạt động dạy và học.	2	2
2.4	Tiêu chuẩn 4: Cơ sở đào tạo phối hợp với đơn vị sử dụng lao động trong việc tổ chức, hướng dẫn cho người học thực hành, thực tập tại đơn vị sử dụng lao động; 100% người học trước khi tốt nghiệp đều được thực hành tại đơn vị sử dụng lao động phù hợp với ngành, nghề đào tạo.	2	2
2.5	Tiêu chuẩn 5: Tổ chức kiểm tra, thi, xét công nhận tốt nghiệp, đánh giá kết quả học tập, rèn luyện, cấp văn bằng theo quy định; có hồ sơ người học đủ và đúng theo quy định.	2	2
2.6	Tiêu chuẩn 6: Tổ chức kiểm tra, giám sát hoạt động dạy và học theo quy định; sử dụng kết quả kiểm tra để kịp thời điều chỉnh các hoạt động dạy và học cho phù hợp.	2	2
2.7	Tiêu chuẩn 7: Tổ chức đào tạo liên thông theo quy định.	2	0
3	Tiêu chí 3-Nhà giáo, cán bộ quản lý và nhân viên	16	16
3.1	Tiêu chuẩn 1: 100% nhà giáo tham gia giảng dạy đạt chuẩn về chuyên môn, nghiệp vụ theo quy định.	2	2
3.2	Tiêu chuẩn 2: Hàng năm, 100% nhà giáo hoàn thành các nhiệm vụ do cơ sở đào tạo giao.	2	2
3.3	Tiêu chuẩn 3: Đảm bảo tất cả các mô-đun, môn học thuộc chương trình đào tạo có đủ nhà giáo đứng lớp;	2	2

TT	Tiêu chí, tiêu chuẩn	Điểm chuẩn	Trường tự đánh giá
	đảm bảo tỉ lệ số người học/lớp và tỉ lệ quy đổi người học/nhà giáo theo quy định.		
3.4	Tiêu chuẩn 4: Hàng năm, tối thiểu 50% nhà giáo cơ hữu dạy các môn chuyên môn ngành, nghề tham gia nghiên cứu khoa học, các hội thi nhà giáo dạy giỏi, hội thi thiết bị tự làm các cấp.	2	2
3.5	Tiêu chuẩn 5: Hàng năm, cơ sở đào tạo tổ chức cho nhà giáo cơ hữu tham gia các khóa học tập, bồi dưỡng.	2	2
3.6	Tiêu chuẩn 6: 100% nhà giáo cơ hữu đi thực tập tại các đơn vị sử dụng lao động theo quy định.	2	2
3.7	Tiêu chuẩn 7: 100% cán bộ quản lý và nhân viên đạt chuẩn về chuyên môn, nghiệp vụ theo quy định.	2	2
3.8	Tiêu chuẩn 8: Hàng năm, 100% cán bộ quản lý và nhân viên hoàn thành các nhiệm vụ do cơ sở đào tạo giao.	2	2
4	Tiêu chí 4-Chương trình, giáo trình	24	24
4.1	Tiêu chuẩn 1: Chương trình đào tạo được xây dựng hoặc lựa chọn, thẩm định, ban hành, đánh giá và cập nhật theo quy định.	2	2
4.2	Tiêu chuẩn 2: Có sự tham gia của ít nhất 02 đơn vị sử dụng lao động trong quá trình xây dựng và thẩm định chương trình đào tạo.	2	2
4.3	Tiêu chuẩn 3: Chương trình đào tạo thể hiện được khối lượng kiến thức tối thiểu, yêu cầu về năng lực mà người học đạt được sau khi tốt nghiệp.	2	2
4.4	Tiêu chuẩn 4: Chương trình đào tạo thể hiện được sự phân bổ thời gian, trình tự thực hiện các mô-đun, môn học để đảm bảo thực hiện được mục tiêu GDNN.	2	2
4.5	Tiêu chuẩn 5: Chương trình đào tạo thể hiện được những yêu cầu tối thiểu về cơ sở vật chất, đội ngũ nhà giáo để triển khai thực hiện chương trình đào tạo nhằm đảm bảo chất lượng đào tạo.	2	2
4.6	Tiêu chuẩn 6: Chương trình đào tạo thể hiện được phương pháp đánh giá kết quả học tập, xác định mức độ đạt yêu cầu về năng lực của người học sau khi học xong các mô-đun, môn học của chương trình đào tạo.	2	2
4.7	Tiêu chuẩn 7: Chương trình đào tạo đảm bảo phù hợp với yêu cầu phát triển của ngành, địa phương và đất nước, phù hợp với kỹ thuật công nghệ trong sản xuất, dịch vụ.	2	2

TT	Tiêu chí, tiêu chuẩn	Điểm chuẩn	Trường tự đánh giá
4.8	Tiêu chuẩn 8: Chương trình đào tạo đảm bảo việc liên thông giữa các trình độ đào tạo trong hệ thống giáo dục quốc dân.	2	2
4.9	Tiêu chuẩn 9: Có đủ giáo trình cho các mô-đun, môn học của chương trình đào tạo.	2	2
4.10	Tiêu chuẩn 10: 100% giáo trình được biên soạn hoặc lựa chọn, thẩm định, ban hành, đánh giá và cập nhật theo quy định.	2	2
4.11	Tiêu chuẩn 11: Giáo trình cụ thể hóa yêu cầu về nội dung kiến thức, kỹ năng của từng mô-đun, môn học trong chương trình đào tạo; nội dung giáo trình phù hợp để thực hiện phương pháp dạy học tích cực.	2	2
4.12	Tiêu chuẩn 12: Nội dung giáo trình đảm bảo phù hợp với công nghệ trong sản xuất, kinh doanh, dịch vụ.	2	2
5	Tiêu chí 5-Cơ sở vật chất, thiết bị đào tạo và thư viện	16	12
5.1	Tiêu chuẩn 1: Phòng học, phòng thí nghiệm, xưởng thực hành, hệ thống điện, nước đảm bảo quy chuẩn xây dựng và yêu cầu đào tạo.	2	2
5.2	Tiêu chuẩn 2: Đảm bảo đủ chủng loại thiết bị đào tạo đáp ứng yêu cầu của chương trình đào tạo.	2	2
5.3	Tiêu chuẩn 3: Đảm bảo đủ số lượng thiết bị đào tạo đáp ứng quy mô, yêu cầu đào tạo.	2	2
5.4	Tiêu chuẩn 4: Thiết bị, dụng cụ phục vụ đào tạo được bố trí hợp lý, thuận tiện cho việc thực hành, đảm bảo các yêu cầu sư phạm, an toàn lao động, vệ sinh công nghiệp, vệ sinh môi trường; thiết bị đào tạo có hồ sơ quản lý rõ ràng, được sử dụng đúng công năng, quản lý, bảo trì, bảo dưỡng theo quy định.	2	2
5.5	Tiêu chuẩn 5: Nguyên, nhiên, vật liệu được bố trí sắp xếp gọn gàng, ngăn nắp thuận tiện; được quản lý, cấp phát, sử dụng theo quy định; đáp ứng kế hoạch và tiến độ đào tạo.	2	2
5.6	Tiêu chuẩn 6: Thư viện có đủ chương trình, giáo trình đã được cơ sở đào tạo phê duyệt; mỗi loại giáo trình có tối thiểu 05 bản in và đáp ứng được nhu cầu nghiên cứu, học tập của nhà giáo và người học; có đủ sách, tạp chí, tài liệu tham khảo tối thiểu 05 đầu sách/người học; 100% chương trình, giáo trình được số hóa và tích hợp với thư viện điện tử phục vụ hiệu quả cho hoạt động đào tạo.	2	0

TT	Tiêu chí, tiêu chuẩn	Điểm chuẩn	Trường tự đánh giá
5.7	Tiêu chuẩn 7: Thư viện được trang bị máy tính và nối mạng internet đáp ứng nhu cầu dạy, học và tra cứu tài liệu.	2	0
5.8	Tiêu chuẩn 8: Có các phần mềm ảo mô phỏng thiết bị dạy học thực tế trong giảng dạy.	2	2
6	Tiêu chí 6-Dịch vụ cho người học	8	8
6.1	Tiêu chuẩn 1: Người học được cung cấp đầy đủ thông tin về chương trình đào tạo; quy chế đào tạo; quy chế công tác học sinh, sinh viên; quy chế kiểm tra, thi, xét công nhận tốt nghiệp; nội quy, quy chế của cơ sở đào tạo và các chế độ, chính sách đối với người học.	2	2
6.2	Tiêu chuẩn 2: Người học được hưởng các chế độ, chính sách theo quy định; cơ sở đào tạo có chính sách và thực hiện chính sách khen thưởng, động viên khuyến khích kịp thời đối với người học đạt kết quả cao trong học tập và tư vấn, hỗ trợ kịp thời cho người học trong quá trình học tập.	2	2
6.3	Tiêu chuẩn 3: Hàng năm, cơ sở đào tạo cung cấp cho người học các thông tin về nghề nghiệp, thị trường lao động và việc làm; thực hiện trợ giúp, giới thiệu việc làm cho người học sau khi tốt nghiệp.	2	2
6.4	Tiêu chuẩn 4: Cơ sở đào tạo thực hiện đa dạng hóa các hoạt động xã hội, văn hóa văn nghệ, thể dục thể thao cho người học.	2	2
7	Tiêu chí 7-Giám sát, đánh giá chất lượng	16	16
7.1	Tiêu chuẩn 1: Hàng năm, thu thập ý kiến tối thiểu 10 đơn vị sử dụng lao động về mức độ đáp ứng của người tốt nghiệp đang làm việc tại đơn vị sử dụng lao động và sự phù hợp của chương trình đào tạo với thực tiễn sản xuất, kinh doanh, dịch vụ.	2	2
7.2	Tiêu chuẩn 2: Thực hiện điều tra lần vết đối với người tốt nghiệp để thu thập thông tin về việc làm, đánh giá về chất lượng đào tạo của cơ sở đào tạo và sự phù hợp của chương trình đào tạo với vị trí việc làm của người tốt nghiệp.	2	2
7.3	Tiêu chuẩn 3: Hàng năm, thu thập ý kiến tối thiểu 50% nhà giáo, cán bộ quản lý về các nội dung liên quan đến công tác dạy và học, tuyển dụng, bổ nhiệm, bồi dưỡng, phân loại và đánh giá nhà giáo, cán bộ quản lý.	2	2

TT	Tiêu chí, tiêu chuẩn	Điểm chuẩn	Trường tự đánh giá
7.4	Tiêu chuẩn 4: Hàng năm, thu thập ý kiến tối thiểu 30% người học về chất lượng, hiệu quả của các hình thức, phương thức đào tạo, chất lượng giảng dạy, việc thực hiện chế độ, chính sách và các dịch vụ đối với người học.	2	2
7.5	Tiêu chuẩn 5: Cơ sở đào tạo thực hiện tự đánh giá chất lượng chương trình đào tạo theo quy định.	2	2
7.6	Tiêu chuẩn 6: Hàng năm, cơ sở đào tạo có kế hoạch cụ thể và thực hiện cải thiện, nâng cao chất lượng chương trình đào tạo trên cơ sở kết quả tự đánh giá của cơ sở đào tạo và kết quả đánh giá ngoài (nếu có).	2	2
7.7	Tiêu chuẩn 7: Trong vòng 06 tháng kể từ khi tốt nghiệp, tối thiểu 80% người học có việc làm phù hợp với ngành, nghề đào tạo.	2	2
7.8	Tiêu chuẩn 8: Tối thiểu 80% đơn vị sử dụng lao động được điều tra hài lòng với kiến thức, kỹ năng, năng lực tự chủ và trách nhiệm nghề nghiệp của người tốt nghiệp làm việc tại đơn vị sử dụng lao động.	2	2